

## Handpumpe PAM-T.. / PAM-T..-V

– für Tankeinbau einfachwirkend –

Mit Tankeinrichtung und Ablasshahn  
Tankdichtung im Lieferumfang enthalten



PAM-T.. mit DBV



PAM-T.. ohne DBV

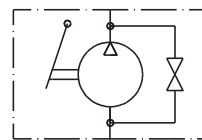
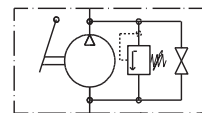

Bestellnr.	Typ	cm <sup>3</sup> /Hub	30 daN $\hat{=}$ bar *2	max. Betriebsdruck bar	Gewicht kg	Code
050-010-01100	PAM-T12	12	160	380	2,85	PAM0141200
050-010-01205	PAM-T12-V	12	160	380	2,85	PAM0141201
050-010-01150	PAM-T25	25	100	350	2,95	PAM0142500
050-010-01210	PAM-T25-V	25	100	350	2,95	PAM0142501
050-010-01200	PAM-T45	45	80	280	3,15	PAM0144500
050-010-01215	PAM-T45-V	45	80	280	3,15	PAM0144501

Bitte extra bestellen:

050-010-01400	PAM-Hebel	Handhebel 20 x 30 x 600 mm	0,86	PAM0290000
---------------	-----------	----------------------------	------	------------

\*1 V= mit Druckbegrenzungsventil

\*2 Beispiel: Druckangabe bei Betätigung mit Standardhebel und einer Kraft von 30 daN

# Handpumpe PAM-T.. / PAM-T...-V

– für Tankeinbau einfachwirkend –

Mit Tankeinrichtung und Ablasshahn  
Tankdichtung im Lieferumfang enthalten

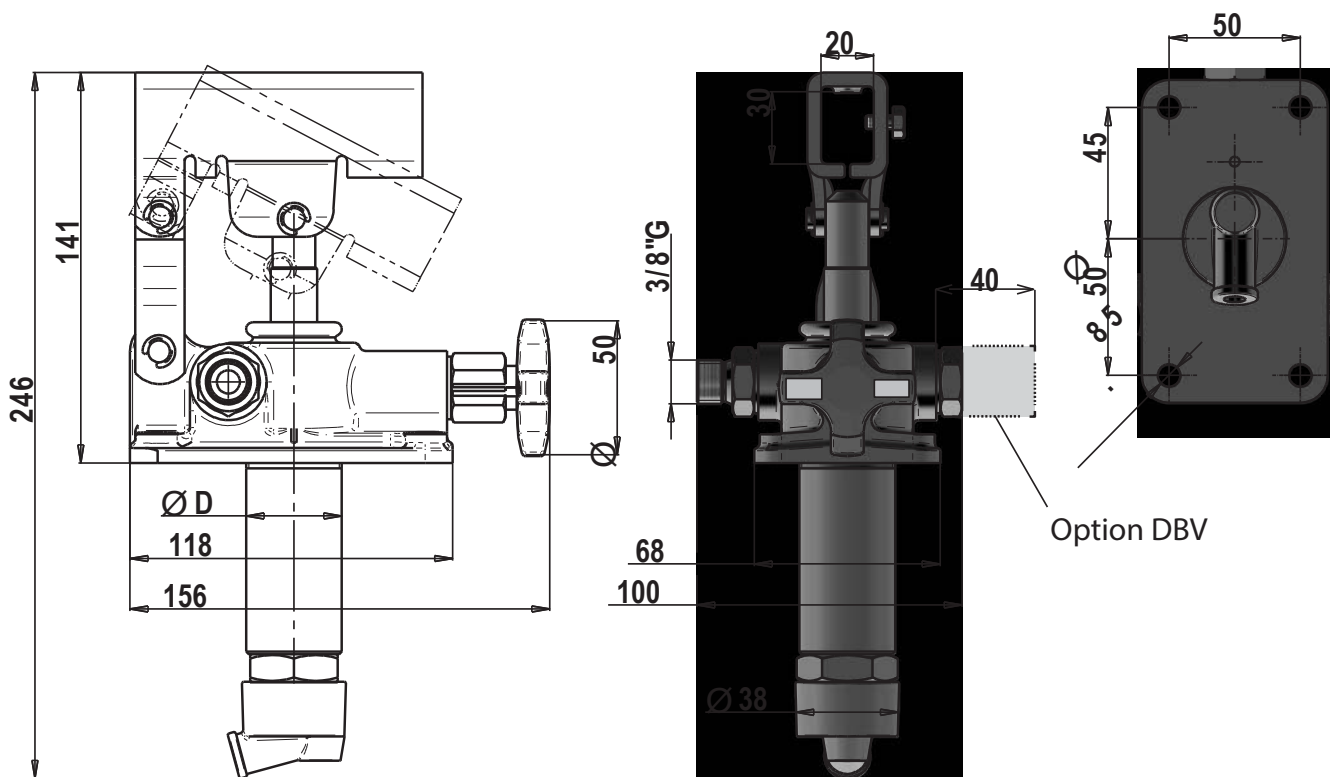

Bestellnr.	Typ	Ø D
050-010-01100	PAM-T12	30
050-010-01205	PAM-T12-V	30
050-010-01150	PAM-T25	35
050-010-01210	PAM-T25-V	35
050-010-01200	PAM-T45	40
050-010-01215	PAM-T45-V	40