

## Reduzier-Getriebe Serie 96000

### Typ 96001

- Eingang mit SAE „A“ -Flansch, Hohlwelle 25 mm
- Ausgang mit Hohlwelle 35 mm
- Aluminiumgehäuse

## Reduction gearboxes

### serie 96000 - type 96001

- SAE „A“ mounting
- input hollow shaft 25 mm
- output hollow shaft 35 mm
- aluminium housing

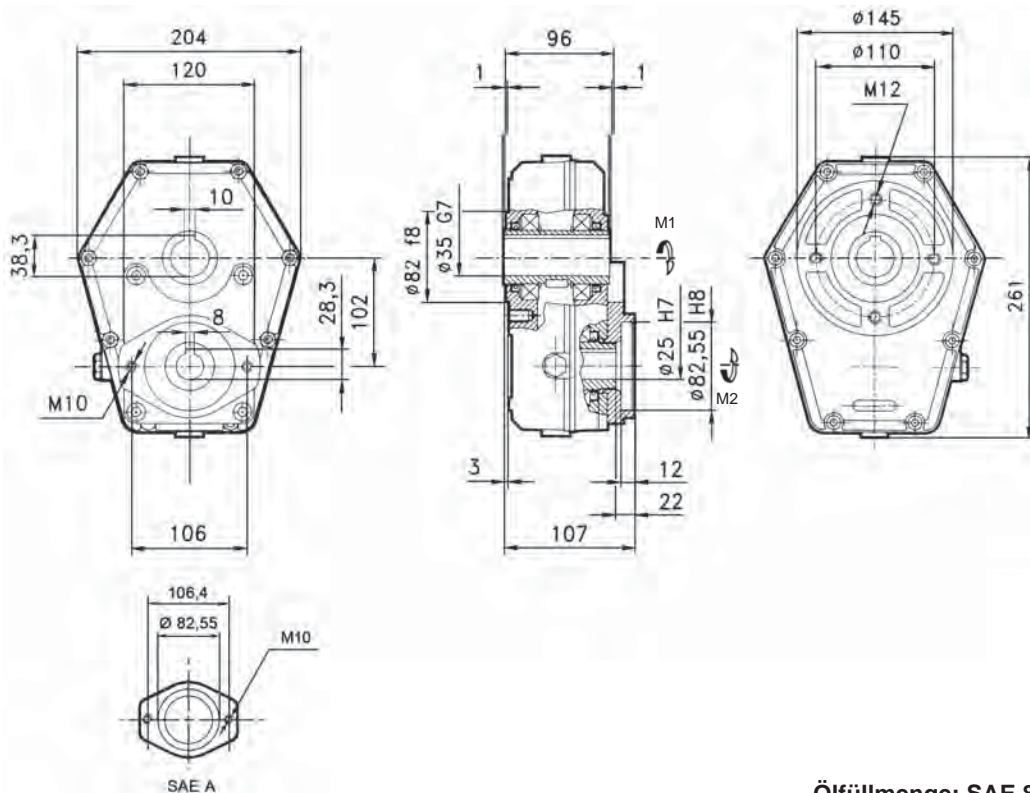

Ölfüllmenge: SAE 85W-90 ~ 0,35 lt.

Bestell-Nr. code	Typ type	M1 Nm	M2 Nm	N.1 U/min	N.2 U/min	I N.1/N.2	kW	kg
508-250-01000	96001-1	480	320	200	300	1:1,5	20	8,5
508-250-01050	96001-2	485	242	200	400	1:2	20	8,5
508-250-01100	96001-3	520	208	200	500	1:2,5	20	8,5
508-250-01150	96001-4	570	190	200	600	1:3	20	8,5
508-250-01200	96001-5	530	151	200	680	1:3,5	20	8,5
508-250-01250	96001-6	525	138	200	760	1:3,8	20	8,5

508-250