

Reduzier-Getriebe Serie 96000

Typ 96005

- Eingang mit SAE „B“ -Flansch,
- Hohlwelle 35 x 31 DIN 5482 - Z=18
- Ausgang mit Hohlwelle 35 mm
- Aluminiumgehäuse

Reduction gearboxes

serie 96000 - type 96005

- SAE „B“ mounting
- input hollow shaft
35 x 31 DIN 5482 - Z=18
- output hollow shaft 35 mm
- aluminium housing

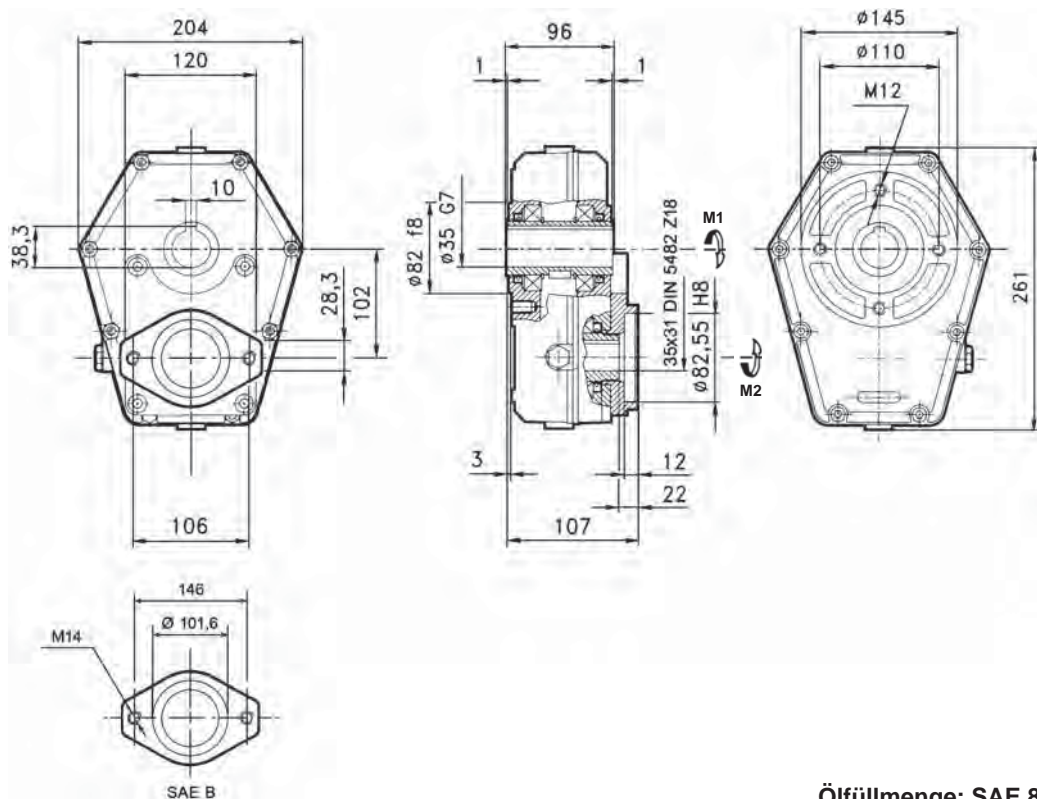

Ölfüllmenge: SAE 85W-90 ~ 0,35 lt.

Bestell-Nr. code	Typ type	M1 Nm	M2 Nm	N.1 U/min	N.2 U/min	I N.1/N.2	kW	kg
508-260-01000	96005-1	480	320	200	300	1:1,5	20	8,5
508-260-01050	96005-2	485	242	200	400	1:2	20	8,5
508-260-01100	96005-3	520	208	200	500	1:2,5	20	8,5
508-260-01150	96005-4	570	190	200	600	1:3	20	8,5
508-260-01200	96005-5	530	151	200	680	1:3,5	20	8,5
508-260-01250	96005-6	525	138	200	760	1:3,8	20	8,5

508-260